

R01



**Kompakt.
Konfigurierbar.
Konsequent
industriell.**

Der R01 ist der mobile Industriesauger für Prozesse, die keine Kompromisse zulassen – standardisiert gebaut, individuell konfiguriert, dauerhaft zuverlässig.







Der Allrounder.

Der R01 ist der vielseitige Industriesauger für industrielle Absaugung in Produktion, Werkstatt und Service.

Robust gebaut und modular anpassbar, wächst er mit neuen Anforderungen mit. Leistung, Filtration und Entsorgung lassen sich flexibel konfigurieren. Für Unternehmen, die eine zuverlässige, wirtschaftliche und langfristig einsetzbare Standardlösung suchen.

Die Industriesauger sind in explosionsgeschützter Ausführung nach **ATEX 2014/34/EU** lieferbar.



2014/34/EU



IEC 60335-2-69_2021



DIN EN 60335-2-69,
Anh. AA

Die Highlights.

**Modulares Baukastensystem.
Konfigurierbar, erweiterbar,
langfristig anpassbar.**



**Mehrmotorenkonzept mit
Einzelsteuerung. Leistungs-
anpassung nach Bedarf –
energieeffizient.**



**Reststaubfilter Staubklasse H.
Maximale Abscheidung bei ge-
sundheitsgefährdenden Stäuben.**



GFK-Gehäuse.
Leicht,
korrosionsfrei,
elektrisch
ableitfähig.



Staub-Ex-Ausführung (ATEX).
Für explosionsfähige Stäube
in Zone 21 und 22.



Flexible Entsorgungssysteme.
Staubarm, sicher, prozessgerecht.

Schnitt R01 R.

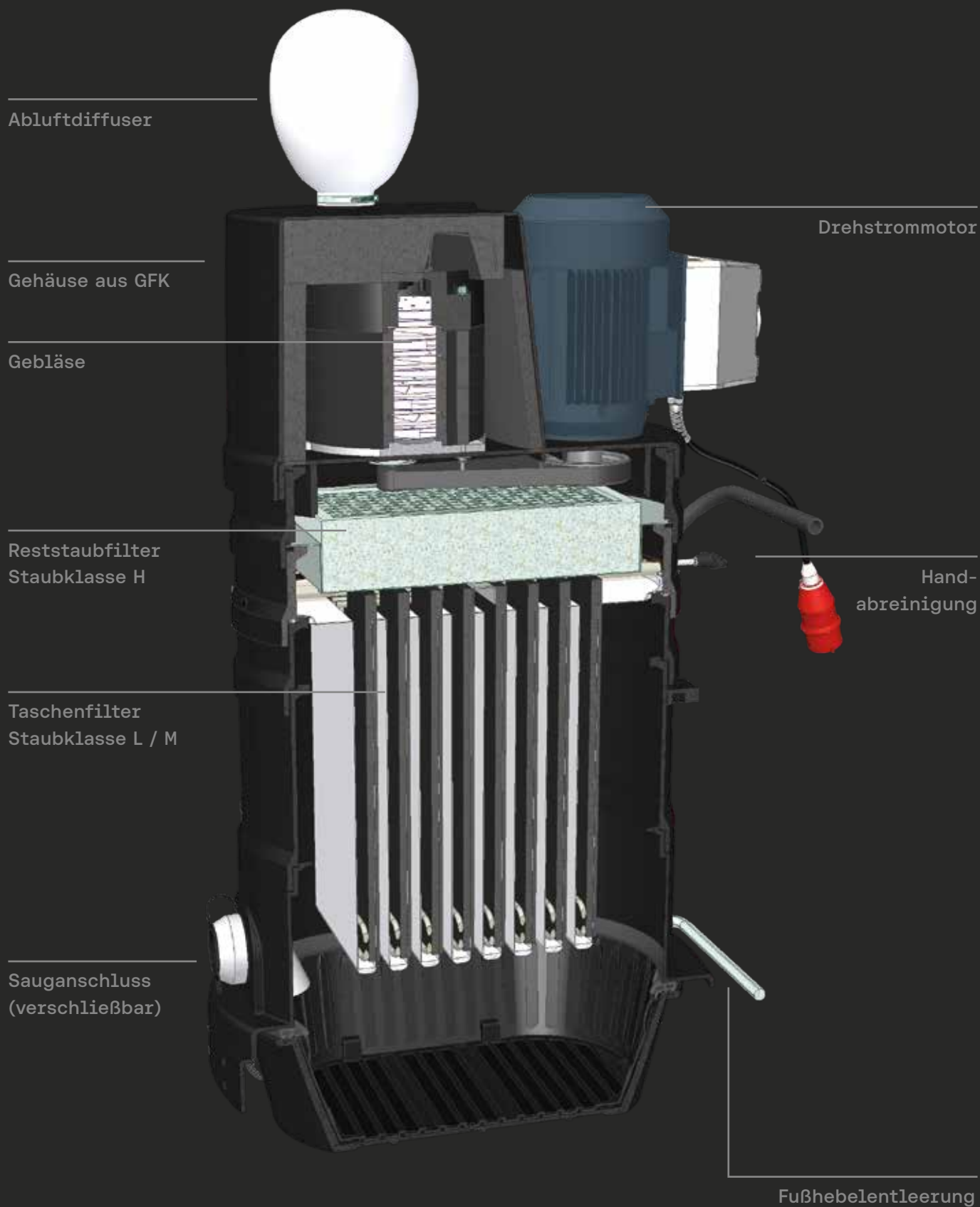

R01 A

Ansaugfilter

Rückschlagklappe

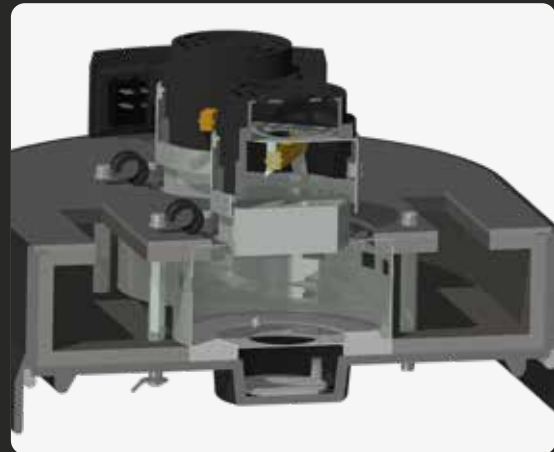
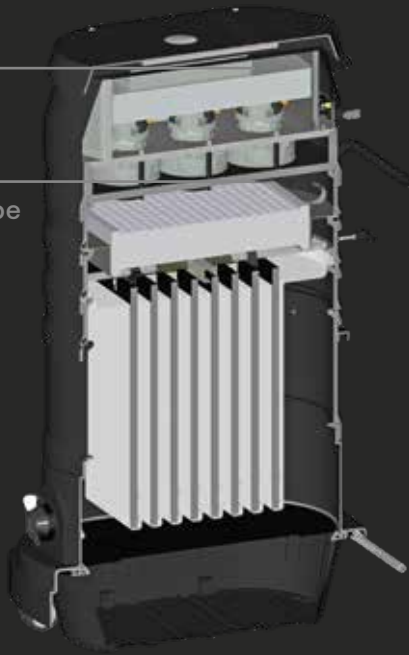

Unabhängiger Betrieb
einzelner Gebläse möglich

R01 S

Motor mit
Direktantrieb
(Seitenkanal-
verdichter)



R01 P

Anschluss Druckluft

Venturidüse

Erdungszange

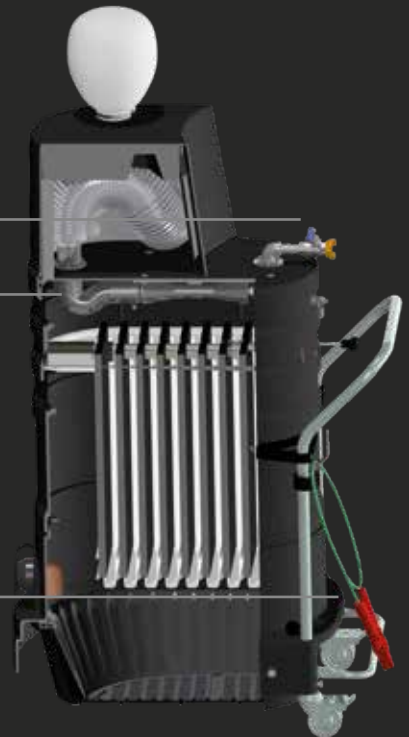

R01 Funkenfalle

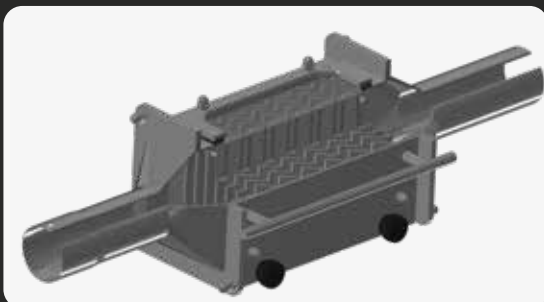

Individualität in Serie.

Ein System. Viele Lösungen. Der R01 ist kein fest definiertes Gerät, sondern ein modular aufgebautes System.

Antrieb, Filter, Entsorgung und Schutzkonzept werden aus klar definierten Baugruppen kombiniert – exakt nach Anforderung. So entsteht aus Serienfertigung eine passgenaue Lösung: konfigurierbar bei der Auslegung, anpassbar im Betrieb, erweiterbar bei veränderten Prozessen. Statt Neukauf bei neuen Anforderungen lassen sich zentrale Komponenten umrüsten oder ergänzen. Das macht den R01 langfristig einsetzbar – technisch wie wirtschaftlich.

- Bis zu 12 Baugruppen: klar strukturiert, technisch aufeinander abgestimmt
- Über 1.000 Komponenten: für unterschiedliche Materialien, Staubklassen und Einsatzbereiche
- Über 30 Millionen Konfigurationsmöglichkeiten: ohne Sonderkonstruktion, ohne Systembruch







RUWAC

MEYER'S WINDMILL
Mühlentstraße 30
21357 Bardowick
www.meyers-windmuelle.de

MEYER'S WINDMILL
Mühlentstraße 30
21357 Bardowick
www.meyers-windmuelle.de

MEYER'S WINDMILL
BARLOW

Explosionsschutz, der sich integriert



Für Anwendungen, in denen Sicherheit nicht verhandelbar ist.

ATEX-konforme Ausführungen für Staub- und Gas-Ex-Zonen, zündquellenfreie Konstruktion und ableitfähige Komponenten – integriert in ein modulares System, das sich an veränderte Anforderungen anpassen lässt. Sicherheit wird so Teil des Standards. Nicht zur Zusatzdisziplin.

StaubEX Sicherheitssauger

- R01 A (StaubEx-Ausführung)
- R01 R (StaubEx-Ausführung)
- R01 R (StaubEx-Ausführung mit Funkenfalle)
- R01 S (StaubEx-Ausführung)

GasEX Sicherheitssauger

- R01 R (GasEx-Ausführung)

Gebaut für Ihre Anwendung.

Die R01-Baureihe ist der weltweite Standard für industrielle Absaugung – im Einsatz überall dort, wo Prozesse sauber, sicher und effizient ablaufen müssen. Ob in der additiven Fertigung, im Automotive-Bereich, auf der Baustelle oder in Werkstätten. In der Chemie, Pharma, Lebensmittel- und Getränkeindustrie. In der Landwirtschaft, Kunststoff- oder Metallverarbeitung und in der Oberflächentechnik. Flexibel anpassbar an jede Herausforderung.

Braumalzstaub

In einer Hausbrauerei sorgt unser explosionsgeschützter Industriesauger für reine Luft – direkt am Schüttelsieb, wo beim Schroten Malzstaub entsteht. Vollautomatisch. Platzsparend installiert. Und flexibel einsetzbar: Mit einem Handgriff wird aus der stationären Absauganlage ein mobiler Sauger zur Boden- und Maschinenreinigung. Für mehr Sicherheit, Hygiene – und mehr Raum fürs Wesentliche.



Metalstaub

Ein leistungsstarker Industriesauger nimmt Metallstäube zuverlässig auf, ob vom Boden oder direkt an der Maschine. Verschiedene Bürsten und Düsen sorgen für maximale Flexibilität. Das Zubehör und der Schlauch sind stets griffbereit und die rollbare Staubwanne macht das Entleeren einfach. Für saubere Ergebnisse – in jeder Ecke der Werkhalle.



Pulverlack

Häufige Farbwechsel, große Mengen Restpulver – kein Problem. Eine mobile Sauganlage nimmt überschüssigen Pulverlack direkt an der Anlage und vom Boden auf. Das Sauggut durchläuft Filter der Klassen M und H und fällt per Schwerkraft in einen Big-Bag – sauber getrennt, bereit zur Wiederverwertung. Trotz kompakter Bauweise bietet das Fahrgestell Platz für große Big-Bags und getrennte Antriebs- und Siloeinheiten. Für reibungslose Prozesse – Farbwechsel für Farbwechsel.

Leiterplattenstaub

Beim manuellen Schneiden und Lötten von SMD-Platinen schützt ein in den Prozess integrierter Industriesauger zuverlässig vor Partikeln, Dämpfen und Schadstoffen – direkt an der Schneidstation. Für den Dauerbetrieb ausgelegt, wartungsfreundlich konzipiert und 62 dBA leise. So bleibt die Luft sauber.



Logistik

Große Lagerflächen erfordern Ausdauer – und Bewegungsfreiheit. Wo kabelgebundene Sauger an ihre Grenzen stoßen, sorgt eine Lösung mit Staplerbatterie für bis zu 7 Stunden unterbrechungsfreies freies Arbeiten. Der Sauger ist direkt auf dem Gestell des Kunden aufgebaut und an die vorhandene Batterie angeschlossen. Für maximale Flexibilität – ganz ohne Steckdose.

Kabellose Freiheit.

Der R01 D macht keine Kompromisse. Mit einem kraftvollen 48 Volt Lithium-Ionen-Akku arbeitet er bis zu 120 Minuten – kabellos, ausdauernd und sicher.

Der Akku lässt sich einfach wechseln, das Ladegerät sorgt für kurze, schonende Ladezyklen. Ideal für den industriellen Dauereinsatz – auch beim Aufsaugen brennbarer Stäube.



Betriebsdauer:

R01 D  120 Minuten



Für alle, die mehr als Standard brauchen.

**Bei RUWAC beginnt alles mit einer einfachen Frage:
Was brauchen Sie wirklich?**

Ob Serienmodell, modulare Bauweise oder maßgeschneiderte Konstruktion – wir bauen nicht für den Durchschnitt, sondern für den konkreten Einsatz. Für Ihre Prozesse. Ihre Anforderungen. Ihre Sicherheit. Was technisch machbar ist, machen wir möglich. Und was es noch nicht gibt, entwickeln wir – gemeinsam mit Ihnen. Denn wenn es um industrielle Absaugung geht, geben wir uns nie mit Standard zufrieden. Nur mit der besten Lösung.

Christian Mithöfer
Leiter Entwicklung



Stark im Detail.



Stark. Leicht. Ableitfähig.

Ein Gehäuse, das mehr kann: extrem belastbar, überraschend leicht – und elektrisch ableitfähig. Der glasfaserverstärkte Kunststoff bietet maximale Stabilität, schützt vor Korrosion und sorgt dank intelligenter Materialzusammensetzung für mehr Sicherheit. Er leitet elektrische Aufladungen zuverlässig ab – für sicheren Betrieb im Alltag und in explosionsgefährdeten Bereichen. Für anspruchsvolle Industrieumgebungen. Und alle, die mehr erwarten.

Intelligent gefiltert. Ideal für jede Anwendung.

Unsere Filtertechnik ist gemacht für den industriellen Alltag – robust, präzise und anpassbar. Für alle Staubklassen. Für verschiedenste Materialien. Und für Gehäuse in unterschiedlichsten Bauformen. Die Filter entstehen in Zusammenarbeit mit Premium-Herstellern aus Deutschland – leistungsstark, langlebig und auf Ihre Anwendung abgestimmt. Reststaubfilter in verschiedenen Klassen ergänzen das System dort, wo höchste Rückhaltung gefragt ist. Die Abreinigung erfolgt manuell, elektrisch oder per Druckluft – effizient, ergonomisch und auf höchsten Wirkungsgrad ausgelegt. Für Systeme, die länger laufen. Arbeitsplätze, die sauber bleiben. Und Menschen, die täglich damit arbeiten.



So leicht war schwer noch nie.

Unsere patentierte Fußhebel-Entriegelung macht die Entleerung spürbar einfacher. Mit nur einem Tritt senkt sich der Behälter – staubarm, ohne Kraftaufwand, bei laufendem Betrieb. Das schützt die Gesundheit, reduziert Staubexposition und schont den Rücken. Für alle, die jeden Tag mit Staub arbeiten – und dabei auf Ergonomie und Sicherheit setzen.

Für alles, was Sie vorhaben.

Vom Schlauch bis zur Spezialdüse: Zubehör, das Ihren Sauger ideal ergänzt und Ihre Möglichkeiten erweitert.



Saugschläuche

Hochflexibel, abriebfest, leitfähig – für jede Anwendung der passende Schlauch.



Handrohre

Ergonomisch und robust aus Edelstahl, Alu oder Stahl für ermüdungsfreies Arbeiten.



Bodendüsen

Maximale Effizienz auf jedem Boden, mit Rollen und diversen Aufsätzen.



Fugendüsen

Präzises Arbeiten an schwer erreichbaren Stellen, in verschiedenen Längen.



Rundbürsten

Sanft zu Oberflächen, stark in der Leistung, mit Rosshaar- oder Polyamidbesatz.



Spezialdüsen

Konzipiert für besondere Anforderungen und präzise Absaugung in Nischen.



Weiteres Zubehör finden Sie hier:
ruwac.de/zubehor

Wartung, die mehr kann.

Industriesauger müssen funktionieren – jederzeit.

Mit über 20 Servicetechnikern in ganz Deutschland sind wir dort, wo Sie uns brauchen. Persönlich. Schnell. Direkt vor Ort.

Unsere Experten sind hochqualifiziert und kennen Ihre Maschine bis ins Detail. Ersatz- und Verschleißteile sowie alle nötigen Werkzeuge haben sie in der Regel direkt im Fahrzeug. So lassen sich viele Probleme sofort lösen – ohne Wartezeit.

Der RUWAC Service hält Ihre Produktion am Laufen, schützt den Wert Ihrer Investition und verlängert die Lebensdauer Ihrer Geräte. Und mit planbaren Wartungskosten behalten Sie jederzeit die volle Kontrolle.

Peter Gawlik

Servicetechniker



Passt perfekt. Immer.



R01 und Vorabscheider

Saugen Sie nicht schäumende, flüssige Medien in eine Vorabscheider-Tonne. Ein Schwimmer verschließt den Sauganschluss und verhindert so ein Überlaufen. Die Tonnen sind in verschiedenen Materialien und Größen von 35 bis 200 Liter erhältlich und auch für trockene Medien geeignet.

R01 und Vorfilterzelle

Saugen Sie langfaserige, trockene und grobe Medien in eine Vorfilterzelle. Die Materialien werden dabei in einen Vorabscheider abgeschieden.



R01 und Vakuumpumpe R25

Saugen Sie große Mengen an Sauggut in die Vakuumpumpe R25. Sie kann mit einer Filtereinheit ausgerüstet, mit Zyklon oder Domzyklon betrieben oder als Vorfilterzelle genutzt werden.



R01 und Zyklon-Vorabscheider

Saugen Sie feine, trockene Medien durch einen Zyklon. Die Partikel werden durch den gleichnamigen Effekt abgeschieden.

R01 und verschiedene Entsorgungssysteme

Sammeln Sie das Sauggut in einem Entsorgungssystem, das am besten zu Ihrer Anwendung passt. Nutzen Sie in der Staubwanne einen Sammelbehälter oder einen Polybeutel.

Sie verwenden das Longopac®-System? Auf Basis der R01-Baureihe haben wir speziell für dieses System einen Industriesauger entwickelt – den R24



Schützt was zählt. Ohne Kompromisse.



Produktsicherheit

Unsere Industriesauger erfüllen höchste Sicherheitsstandards – (optional) mit ATEX-Zulassung, robuster Bauweise und durchdachten Schutzmechanismen. Für dauerhaft sicheren Betrieb – auch unter Extrembedingungen.



Arbeitssicherheit

Ergonomisches Design, einfache Handhabung und klar erkennbare Bedienelemente reduzieren Risiken im Arbeitsalltag – und sorgen für mehr Sicherheit direkt am Einsatzort.



Gesundheitsschutz

Wir filtern, bevor Gefahr entsteht: Unsere Geräte minimieren Feinstaubbelastung, senken Lärmemissionen und leisten einen aktiven Beitrag zur Gesundheitsvorsorge am Arbeitsplatz.



Umweltschutz

Nachhaltigkeit ist integraler Bestandteil unseres Entwicklungsprozesses. Unsere Geräte arbeiten energieeffizient, sind langlebig konstruiert und aus recycelbaren Materialien gefertigt.



Schnelle Hilfe vor Ort

Sicherheit durch Nähe: Unsere Vertriebs- und Serviceteams sind deutschlandweit flächendeckend im Einsatz – mit Erfahrung, technischem Know-how und dem, was oft am meisten zählt: Verfügbarkeit. Viele Ersatzteile führen unsere Servicetechniker direkt im Fahrzeug mit – für sofortige Hilfe, ohne Wartezeit.



Investitionssicherheit

Ein RUWAC bleibt. Durch hochwertige Komponenten, modulare Technik und verlässlichen Support sichern Sie Ihre Investition – heute und über viele Jahrzehnte hinaus. So entsteht echte Betriebssicherheit – unterstützt durch eine Fertigung in Deutschland, die Maßstäbe in Nachhaltigkeit, Effizienz und Arbeitsschutz setzt.

Technische Daten.

R01 R

Gehäuse GFK	Motorleistung (kW) 2,2 – 7,5	Spannung (V) 400	Unterdruck (mbar) -125 – -330
Luftleistung (m³/h) gemssen mit 3 m Schlauch 300 – 530	Schalldruckpegel (dB(A)) DIN EN ISO 3744 62 – 74	Taschenfilter Staubklasse L,M (m²) 1,2/2,6	Zellenfilter Staubklasse L,M (m²) 1,0
Reststaubfilter Staubklasse H (m²) 3,2	Höhe (mm) (Staubklasse L,M) 970 – 1.755	Höhe (mm) (Staubklasse H) 1.040 – 1.955	Breite (mm) 520
Länge (mm) 850	Schutzart 54/65	Fassungsvermögen (Liter) 35	Sauganschluss (mm) 50 / 70

R01 A

Gehäuse GFK	Motorleistung (kW) 2,0 – 3,6	Spannung (V) 230	Unterdruck (mbar) -185 – -210
Luftleistung (m³/h) gemssen mit 3 m Schlauch 270 – 460	Schalldruckpegel (dB(A)) DIN EN ISO 3744 64 – 72	Taschenfilter Staubklasse L, M (m²) 1,2/2,6	Zellenfilter Staubklasse L, M (m²) 1,0
Reststaubfilter Staubklasse H (m²) 3,2	Höhe (mm) (Staubklasse L, M) 890 – 1.200	Höhe (mm) (Staubklasse H) 1.010 – 1.340	Breite (mm) 520
Länge (mm) 850	Schutzart 54/x4	Fassungsvermögen (Liter) 35	Sauganschluss (mm) 50 / 70

Technische Daten.

RO1 S

Gehäuse GFK	Motorleistung (kW) 1,5 – 3,0	Spannung (V) 400	Unterdruck (mbar) -186 – -240
Luftleistung (m ³ /h) (gemessen mit 3 m Schlauch) 200 – 355	Schalldruckpegel (dB(A)) (DIN EN ISO 3744) 57 – 68	Taschenfilter Staubklasse L, M (m ²) 1,2 / 2,6	Zellenfilter Staubklasse L, M (m ²) 1,0
Reststaubfilter Staubklasse H (m ²) 3,2	Höhe (mm) (Zellenfilter 1,0 m ² Staubklasse L, M) 1.070 – 1.625	Höhe (mm) (Taschenfilter 1,2 m ² Staubklasse L, M) 1.070 – 1.625	Höhe (mm) (Taschenfilter 2,6 m ² Staubklasse L, M) 1.225 – 1.965
Höhe (mm) (Zellenfilter 1,0 m ² Staubklasse H) 1.175 – 1.725	Höhe (mm) (Taschenfilter 1,2 m ² Staubklasse H) 1.185 – 1.725	Höhe (mm) (Taschenfilter 1,2 m ² Staubklasse H) 1.525 – 2.065	Breite (mm) 525
Länge (mm) 850	Schutzart IP 65	Fassungsvermögen (Liter) 35	Sauganschluss (mm) 50 / 70

Technische Daten.

R01 P 000

Gehäuse	Betriebsart	Unterdruck (mbar)	Luftleistung (m ³ /h) (gemessen mit 3 m Schlauch)
GFK	Druckluft	-350	255 – 490
Schalldruckpegel (dB(A)) (DIN EN ISO 3744)	Taschenfilter Staubklasse L, M (m ²)	Reststaubfilter Staubklasse H (m ²)	Höhe (mm) (Taschenfilter 1,2 m ² Staubklasse L, M)
<70 – ca. 80	1,2 / 2,6	3,2	1.070 – 1.625
Höhe (mm) (Taschenfilter 2,6 m ² Staubklasse L, M)	Höhe (mm) (Taschenfilter 1,2 m ² Staubklasse H)	Höhe (mm) (Taschenfilter 1,2 m ² Staubklasse H)	Breite (mm)
1.225 – 1.965	1.185 – 1.725	1.525 – 2.065	525
Länge (mm)	Betriebsdruck (bar)	Druckluftverbrauch (m ³)	Venturidüsen (Stück)
850	5	175 – 350	1 / 2
Antrieb	Anschluss GeKa (Zoll)	Fassungsvermögen (Liter)	Sauganschluss (mm)
Injektor Venturi	1/2 – 1	35	50 / 70

Technische Daten.

R01 D

Gehäuse GFK	Motorleistung (kW) 1,9	Spannung (V) 48	Unterdruck (mbar) -210
Luftleistung (m³/h) (gemessen mit 3 m Schlauch) 330	Schalldruckpegel (dB(A)) (DIN EN ISO 3744) 72	Taschenfilter Staubklasse M (m²) 1,2	Zellenfilter Staubklasse M (m²) 1,0
Reststaubfilter Staubklasse H (m²) 3,2	Höhe (mm) (Taschenfilter 1,2 m² Staubklasse M) 966	Höhe (mm) (Zellenfilter 1,0 m² Staubklasse M) 966	Höhe (mm) (Taschenfilter 1,2 m² Staubklasse H) 1.010
Höhe (mm) (Zellenfilter 1,0 m² Staubklasse H) 1.010	Breite (mm) 551	Länge (mm) 817	Gewicht (kg) 75
Schutzart IP x4	Fassungsvermögen (Liter) 35	Sauganschluss (mm) 50	

Technische Daten.

R01 R022 (mit Funkenfalle)

Gehäuse GFK	Motorleistung (kW) 2,2	Spannung (V) 400	Unterdruck (mbar) -206
Luftleistung (m³/h) (gemessen mit 3 m Schlauch) 300	Luftleistung (m³/h) (mit „Funkenfalle“) 260	Schalldruckpegel (dB(A)) (DIN EN ISO 3744) 70	Taschenfilter Staubklasse L, M (m²) 1,2 / 2,6
Zellenfilter Staubklasse L, M (m²) 1,0	Reststaubfilter Staubklasse H (m²) 3,2	Höhe (mm) (Zellenfilter 1,0 m² Staubklasse L, M) 970	Höhe (mm) (Taschenfilter 1,2 m² Staubklasse L, M) 890
Höhe (mm) (Taschenfilter 2,6 m² Staubklasse L, M) 1.200	Höhe (mm) (Zellenfilter 1,0 m² Staubklasse H) 1.040	Höhe (mm) (Taschenfilter 1,2 m² Staubklasse H) 1.040	Höhe (mm) (Taschenfilter 1,2 m² Staubklasse H) 1.380
Breite (mm) 746	Länge (mm) 1.094	Schutzart IP x4	Schutzart (Zone 22) IP 54
Fassungsvermögen (Liter) 35	Sauganschluss (mm) 50		

Wir sind für Sie da.

+49 5226 9830-0

RUWAC Industriesauger GmbH

Westthoyeler Straße 25 | 49328 Melle

ruwac@ruwac.de



RUWAC

ruwac.de



LinkedIn

[linkedin.com/company/ruwac-industriesauger](https://www.linkedin.com/company/ruwac-industriesauger)



YouTube

[youtube.com/ruwacindustriesauger](https://www.youtube.com/ruwacindustriesauger)

Angaben zur Beschaffenheit und Verwendbarkeit der Produkte stellen keine Zusicherung von Eigenschaften dar, sondern dienen lediglich Informationszwecken. Maßgeblich für den Umfang unserer Lieferungen ist der jeweilige Vertragsgegenstand. Technische Daten und Abbildungen sind unverbindlich in Hinblick auf Lieferungen. Änderungen vorbehalten.