

NA7

Sicher. Sauber. Flüssig gedacht.

Entwickelt für das sichere Absaugen reaktiver und explosionsfähiger Stäube: Der Nassabscheider bindet Partikel direkt in Flüssigkeit und schafft kontrollierte Sicherheit in sensiblen Prozessen.







Der Sicherheitsanker.

Der NA7 ist der kompakte Nassabscheider für die sichere Absaugung reaktiver und brennbarer Stäube wie Aluminium oder Titan.

Das Nassabscheideprinzip bindet Partikel direkt in Flüssigkeit und reduziert Explosionsrisiken. Edelstahlgehäuse, Staubklasse H und Sicherheitsüberwachung sorgen für zuverlässigen Schutz. Für Anwendungen, bei denen trockene Absaugung nicht ausreicht.

Die Nassabscheider sind in explosionsgeschützter Ausführung nach **ATEX 2014/34/EU** lieferbar.



2014/34/EU



DIN EN 60335-2-69,
Anh. CC



DIN EN 60335-2-69,
Anh. AA

Die Highlights.

Nassabscheidung statt Risiko: Das Sauggut wird über ein Tauchrohr direkt unter die Flüssigkeitsoberfläche geführt. Ein Verwirbelungssieb löst Luftblasen gezielt auf und verhindert trockene Partikel. Reaktive Stäube werden sofort benetzt – bevor sie gefährlich werden können.

Edelstahl, wo es zählt: Der Flüssigkeitsbehälter aus V2A-Edelstahl ist korrosionsfrei, robust und langlebig. Er widersteht aggressiven Medien, lässt sich vollständig reinigen und bleibt auch bei häufiger Entleerung dauerhaft betriebs-sicher.



Geringes Gewicht, kompakte Abmessungen und eine gut zugängliche Konstruktion erleichtern Reinigung, Entleerung und Service.



Sicherheit technisch erzwungen:
Der NA7 erfüllt die sicherheitstechnischen Anforderungen sensibler Prozesse konsequent: Startfreigabe nur bei korrektem Füllstand, mechanisch abgefragter Potenzialausgleich, H-Filter für die Reststaubabscheidung und abgestimmtes Zubehör für reaktive Stäube.



Für hochreaktive Materialien ausgelegt: Geeignet für das sichere Absaugen von Magnesium-, Titan-, Aluminium- und pyrotechnischen Stäuben.

Alles im Blick. Jederzeit. Die integrierte Steuerung (NA7 A) ermöglicht die Abfrage aller relevanten Betriebsparameter. Füllstand, Unterdruck und Betriebszustände bleiben jederzeit kontrollierbar – für einen sicheren, reproduzierbaren Betrieb.



Schnitt NA7-11

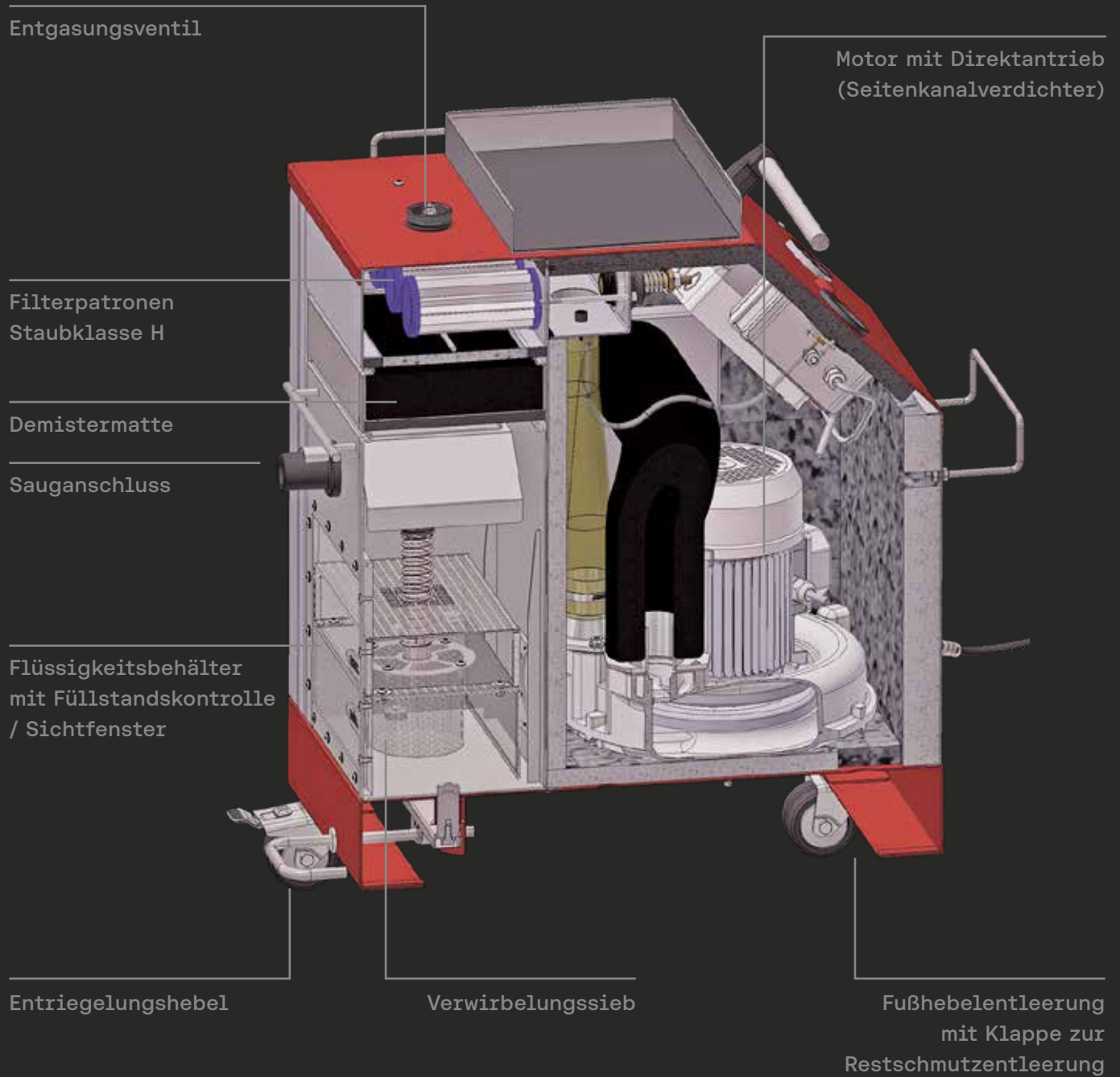

Schnitt NA7-26

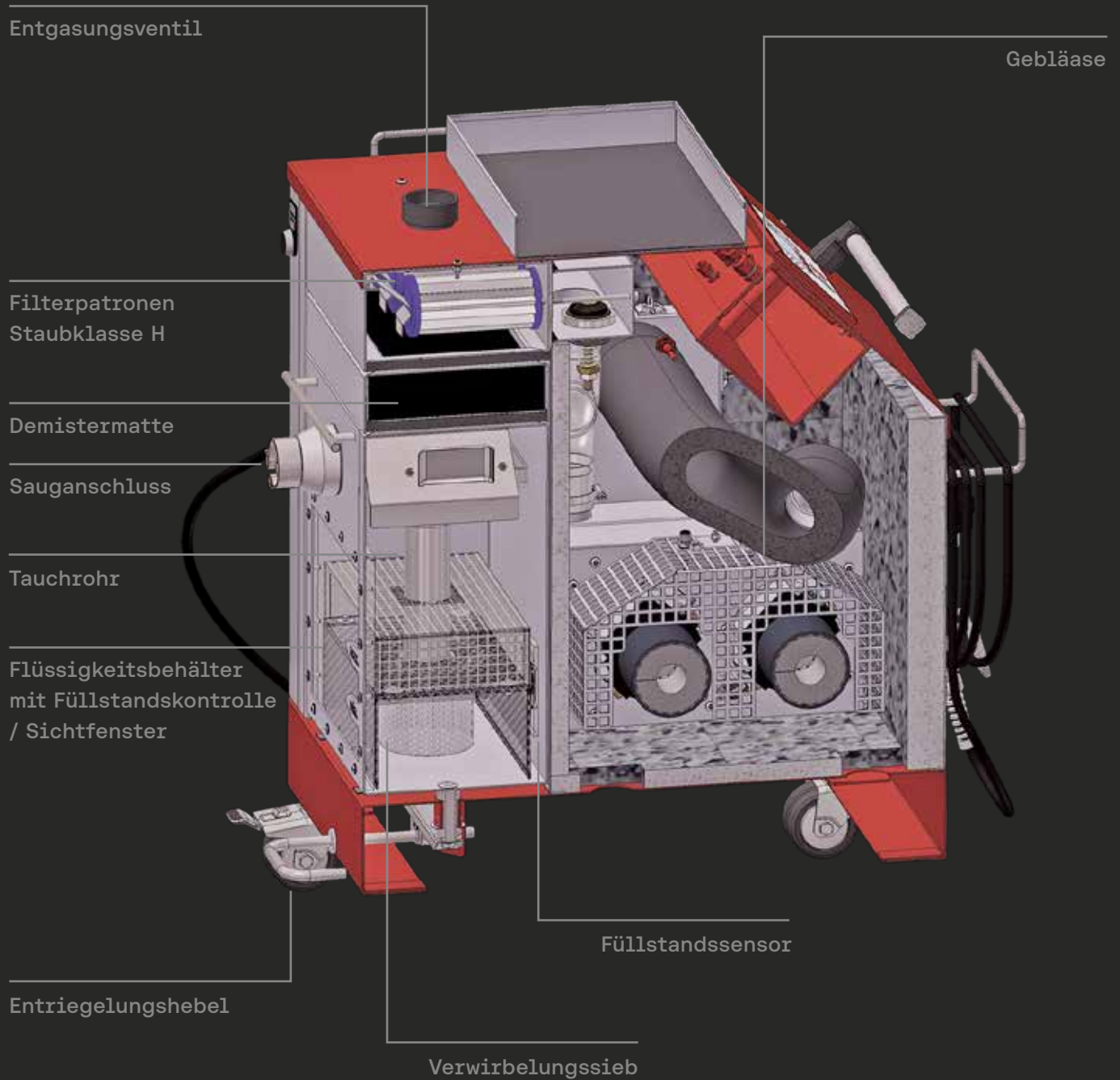

Der saubere Bauraum. Ohne Risiko.

Der NA7 wurde gezielt für Anwendungen entwickelt, in denen Sicherheit und Sauberkeit im Bauraum entscheidend sind – insbesondere in der additiven Fertigung und beim Umgang mit reaktiven Metallpulvern.

Sein Nassabscheideprinzip bindet Stäube unmittelbar in Flüssigkeit und verhindert so, dass sie sich aufwirbeln, entzünden oder unkontrolliert ausbreiten können.

Pulverreste werden gezielt erfasst, vollständig benetzt und als Sediment abgeschieden. Das reduziert Explosionsrisiken, schützt Maschinen und ermöglicht eine kontrollierte, reproduzierbare Bauraumreinigung. Potenzialausgleich, Abschaltenschutz und eine nachgeschaltete Reststaubfiltration sorgen dafür, dass sicherheitskritische Zustände gar nicht erst entstehen.

Der NA7 versteht Bauraumreinigung nicht als Nebenaufgabe, sondern als integralen Bestandteil des Prozesses – dort, wo additive Fertigung endet und sichere Weiterarbeit beginnt.

Sichere Bauraumreinigung

- Reaktive Pulverreste werden direkt gebunden und kontrolliert entfernt.

Nassabscheidung statt Aufwirbelung

- Partikel werden in Flüssigkeit abgeschieden, nicht verteilt.

Für die additive Fertigung ausgelegt

- Entwickelt für sensible Prozesse, leitfähige Metallstäube und kritische Materialien.





Caution: Sterilizing
Instruments with High Water Heat
Do not open the
chamber until
the cycle is complete.

solutions

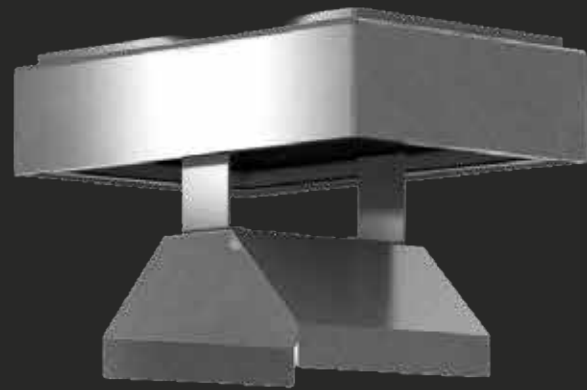

Ein Behälter, der Reinigung leicht macht.

Der NA7 ist nicht nur auf sichere Abscheidung ausgelegt, sondern auch auf das, was danach folgt: kontrolliertes Entleeren, Reinigen und Wiederbereitstellen.

Flüssigkeitsbehälter, Pumpe und interne Komponenten sind so konstruiert, dass sie leicht zugänglich, schnell entnehmbar und sicher zu handhaben sind.

Die gebundenen Partikel bleiben während des gesamten Prozesses in der Flüssigkeit eingeschlossen. Flüssigkeit kann kontrolliert abgelassen oder abgepumpt werden, Sedimente lassen sich gezielt entfernen.

Optional erleichtert ein Fahrwagen den Transport – besonders bei häufigen Reinigungszyklen oder beengten Platzverhältnissen.

So wird aus einer sicherheitskritischen Aufgabe ein klar strukturierter, reproduzierbarer Arbeitsschritt – ohne Improvisation, ohne unnötige Exposition, ohne Stillstand.

Kontrollierte Entleerung

- Flüssigkeit ablassen oder abpumpen – sicher und sauber.

Servicefreundlich aufgebaut

- Behälter, Pumpe und Komponenten schnell zugänglich.

Für den Alltag gemacht

- Optionaler Fahrwagen für ergonomisches Handling.

Gebaut für Ihre Anwendung.

Die R07-Baureihe sorgt überall dort für saubere und sichere Arbeitsbedingungen, wo leitfähige Metallstäube und Rückstände aus der additiven Fertigung entstehen – direkt an der Quelle. Ob beim selektiven Laserschmelzen (SLM) von Aluminium, Titan oder anderen Leichtmetallen: Der R07 bindet die Partikel zuverlässig in einer Flüssigkeit, minimiert Explosionsrisiken und schützt Mitarbeitende sowie Maschinen. Effizient, sicher und kontrolliert – für die Nassabscheidung auf Industrieniveau.

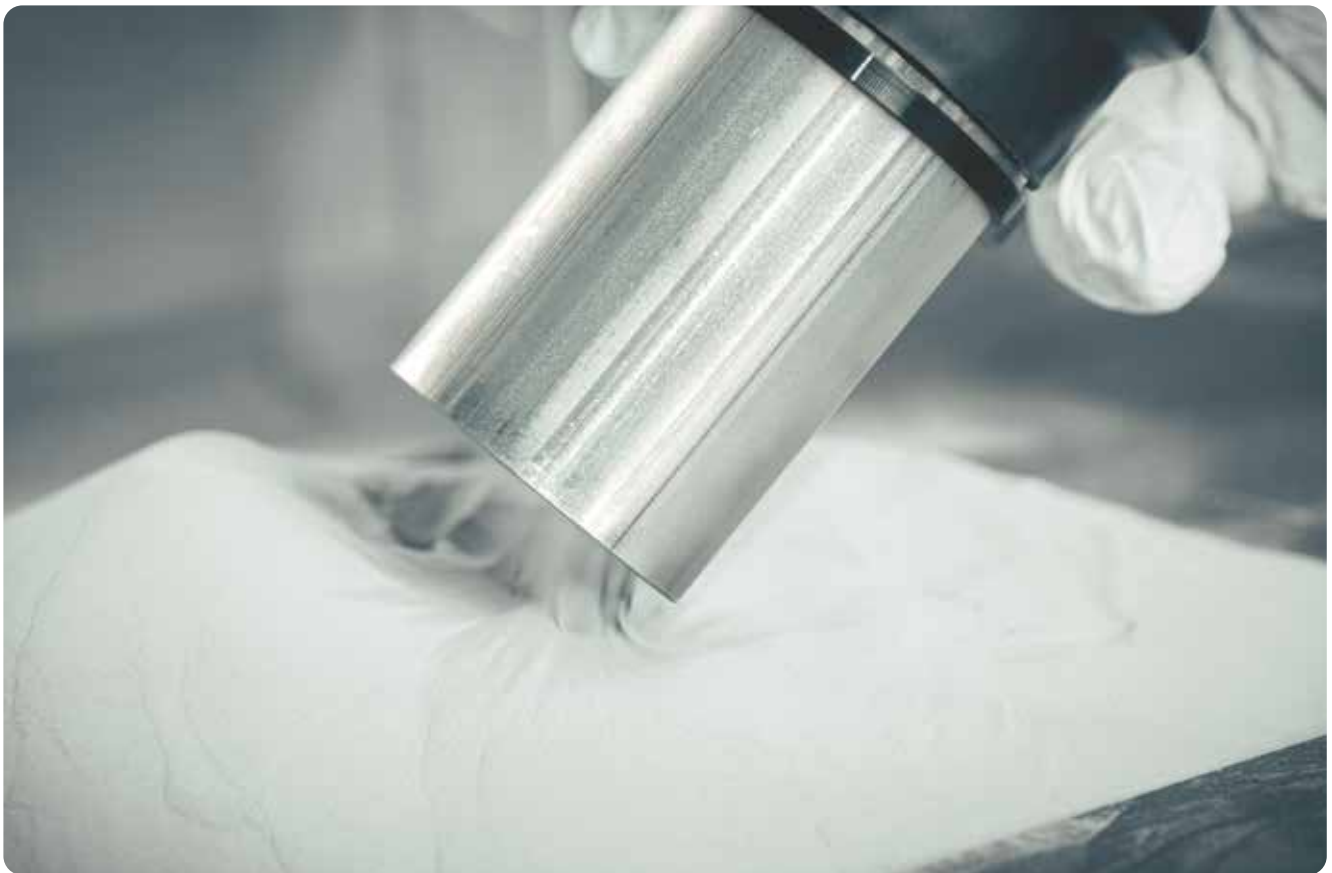

Leitfähiger Metallstaub aus der additiven Fertigung

Nach dem SLM-3D-Druck bleibt leitfähiger Metallstaub in der Prozesskammer zurück – leicht entzündlich und potenziell explosiv. Der R07 fängt diese Rückstände zuverlässig ab: Der Staub wird durch die Flüssigkeit im Sammelbehälter gebunden und als Sediment am Boden abgeschieden. Mit angeschlossenem Potentialausgleich und Filtration nach Staubklasse M oder H sorgt der Nassabscheider dafür, dass selbst heikle Pulverreste sicher entfernt werden. Ergebnis: kontrollierte Arbeitsbedingungen und ein sauberer, wiederverwertbarer Saugbereich.



Stark im Detail.

Industriesauger von Ruwac bestehen nicht nur aus hochwertigen Bauteilen – sie bestehen aus durchdachten Lösungen. Vom Gehäuse bis zur Antriebstechnik ist jedes Detail auf Langlebigkeit, Sicherheit und Effizienz ausgelegt. Für alle, die täglich auf verlässliche Technik angewiesen sind.

Sicherheit, die verbindet.

Der NA7 verfügt über einen mechanisch abgefragten Potenzialausgleich sowie definierte Anschlussmöglichkeiten für externe Geräte. Alles, was leitfähig sein muss, ist zuverlässig verbunden. So werden elektrostatische Aufladungen kontrolliert abgeleitet, bevor sie zur Gefahr werden – eine Grundvoraussetzung beim Umgang mit reaktiven Metallpulvern. Unsichtbar im Betrieb. Unverzichtbar im Ergebnis.



Für den industriellen Einsatz gemacht.

Der Behälter aus V2A-Edelstahl ist korrosionsbeständig, robust und für den regelmäßigen Kontakt mit reaktiven Stoffen ausgelegt. Alle relevanten Komponenten sind gut zugänglich, leicht zu reinigen und für wiederkehrende Reinigungszyklen konzipiert. So bleibt der NA7 nicht nur sicher – sondern auch dauerhaft einsatzbereit.

Messbare Sicherheit.

Ein integrierter Füllstandssensor überwacht die Flüssigkeitsmenge im Abscheidebehälter. Ist der Füllstand zu niedrig, verhindert das System den Start automatisch. So wird ausgeschlossen, dass reaktive Stäube ohne ausreichende Flüssigkeitsbindung abgesaugt werden. Sicherheit entsteht nicht durch Aufmerksamkeit – sondern durch klare Bedingungen.



Schutz, bevor etwas passiert.

Der NA7 lässt sich nur mit eingesetztem Flüssigkeitsbehälter betreiben. Eine mechanische Sicherheitsklappe verhindert Fehlbedienung und unzulässige Betriebszustände zuverlässig. Keine Software-Logik, keine Umgehung, keine Grauzone. Eine einfache Maßnahme – mit großer Wirkung im Alltag.

Alles im Blick. Jederzeit.

Die integrierte Steuerung des NA7 A macht den Zustand des Systems jederzeit transparent. Differenzdruck, Unterdruck, Füllstand und Betriebsstunden werden kontinuierlich überwacht und klar angezeigt. Abweichungen werden frühzeitig erkannt – nicht erst, wenn Sicherheit oder Prozess gefährdet sind. Überwachung wird hier nicht nachgerüstet, sondern ist Teil des Systems.



Für alles, was Sie vorhaben.

Vom Schlauch bis zur Spezialdüse: Zubehör, das Ihren Sauger ideal ergänzt und Ihre Möglichkeiten erweitert.



Saugschläuche

Hochflexibel, abriebfest, leitfähig – für jede Anwendung der passende Schlauch.



Handrohre

Ergonomisch und robust aus Edelstahl, Alu oder Stahl für ermüdungsfreies Arbeiten.



Bodendüsen

Maximale Effizienz auf jedem Boden, mit Rollen und diversen Aufsätzen.



Fugendüsen

Präzises Arbeiten an schwer erreichbaren Stellen, in verschiedenen Längen.



Rundbürsten

Sanft zu Oberflächen, stark in der Leistung, mit Rosshaar- oder Polyamidbesatz.



Spezialdüsen

Konzipiert für besondere Anforderungen und präzise Absaugung in Nischen.



Weiteres Zubehör finden Sie hier:
ruwac.de/zubehor

Wartung, die mehr kann.

**Industriesauger müssen funktionieren – jederzeit.
Mit über 20 Servicetechnikern in ganz Deutschland sind wir dort,
wo Sie uns brauchen. Persönlich. Schnell. Direkt vor Ort.**

Unsere Experten sind hochqualifiziert und kennen Ihre Maschine bis ins Detail. Ersatz- und Verschleißteile sowie alle nötigen Werkzeuge haben sie in der Regel direkt im Fahrzeug. So lassen sich viele Probleme sofort lösen – ohne Wartezeit.

Der Ruwac Service hält Ihre Produktion am Laufen, schützt den Wert Ihrer Investition und verlängert die Lebensdauer Ihrer Geräte. Und mit planbaren Wartungskosten behalten Sie jederzeit die volle Kontrolle.

Peter Gawlik
Servicetechniker



Schützt was zählt. Ohne Kompromisse.



Produktsicherheit

Unsere Industriesauger erfüllen höchste Sicherheitsstandards – (optional) mit ATEX-Zulassung, robuster Bauweise und durchdachten Schutzmechanismen. Für dauerhaft sicheren Betrieb – auch unter Extrembedingungen.

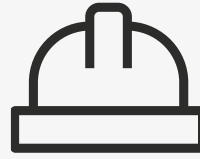

Arbeitssicherheit

Ergonomisches Design, einfache Handhabung und klar erkennbare Bedienelemente reduzieren Risiken im Arbeitsalltag – und sorgen für mehr Sicherheit direkt am Einsatzort.



Gesundheitsschutz

Wir filtern, bevor Gefahr entsteht: Unsere Geräte minimieren Feinstaubbelastung, senken Lärmemissionen und leisten einen aktiven Beitrag zur Gesundheitsvorsorge am Arbeitsplatz.



Umweltschutz

Nachhaltigkeit ist integraler Bestandteil unseres Entwicklungsprozesses. Unsere Geräte arbeiten energieeffizient, sind langlebig konstruiert und aus recycelbaren Materialien gefertigt.



Schnelle Hilfe vor Ort

Sicherheit durch Nähe: Unsere Vertriebs- und Serviceteams sind deutschlandweit flächendeckend im Einsatz – mit Erfahrung, technischem Know-how und dem, was oft am meisten zählt: Verfügbarkeit. Viele Ersatzteile führen unsere Servicetechniker direkt im Fahrzeug mit – für sofortige Hilfe, ohne Wartezeit.



Investitionssicherheit

Ein RUWAC bleibt. Durch hochwertige Komponenten, modulare Technik und verlässlichen Support sichern Sie Ihre Investition – heute und über viele Jahrzehnte hinaus. So entsteht echte Betriebssicherheit – unterstützt durch eine Fertigung in Deutschland, die Maßstäbe in Nachhaltigkeit, Effizienz und Arbeitsschutz setzt.

Technische Daten.

NA7-11

Gehäuse Stahlblech	Motorleistung (kW) 1,1	Spannung (V) 230	Frequenz (Hz) 50
Schutzart IP 65	Unterdruck (mbar) -165	Unterdruck kurzfristig (mbar) -165	Luftleistung (m³/h) (gemessen mit 3 m Schlauch) 130
Schalldruckpegel (dB(A)) (DIN EN ISO 3744) 60	Filterpatrone Staubklasse M (m2) 3 x 0,1	Filterpatrone Staubklasse H (m2) 3 x 0,1	Höhe (mm) 761
Breite (mm) 482	Länge (mm) (ohne Filterpatrone) 714	Fassungsvermögen des Flüssigkeitsbehälters (Liter) 7	Material Flüssigkeitsbehälter Edelstahl
Wasserverbrauch (Liter/h) 0,26			

Technische Daten.

NA7-26

Gehäuse Stahlblech	Motorleistung (kW) 2,6 / 2,89	Spannung (V) 230 / 240	Frequenz (Hz) 50 / 60
Schutzart IP 5x	Unterdruck (mbar) -160	Unterdruck kurzfristig (mbar) -210	Luftleistung (m ³ /h) (gemessen mit 3 m Schlauch) 220
Schalldruckpegel (dB(A)) (DIN EN ISO 3744) 68	Filterpatrone Staubklasse M (m2) 3 x 0,1	Filterpatrone Staubklasse H (m2) 3 x 0,1	Höhe (mm) 761
Breite (mm) 482	Länge (mm) (ohne Filterpatrone) 819	Fassungsvermögen des Flüssigkeitsbehälters (Liter) 7	Material Flüssigkeitsbehälter Edelstahl
Wasserverbrauch (Liter/h) 0,60			

Eine Partnerschaft, die wirkt.

Unsere Vertriebsprofis kennen Ihre Branche – und die Herausforderungen, die sie bewegt

Sie analysieren Ihre Abläufe, erkennen Potenziale und entwickeln Lösungen, die Zeit sparen, Kosten senken und Sicherheit schaffen. Sie hören zu. Sie fragen nach. Sie bringen Ideen ein. Persönlich und zuverlässig – mit dem Ziel, aus Chancen Ergebnisse zu machen. Mit tiefem technischem Know-how und Erfahrung aus zahlreichen erfolgreich realisierten Projekten machen sie komplexe Prozesse klar und verständlich. So wird aus scheinbar Schwierigen etwas Einfaches – und aus Entscheidungen ein klarer Vorteil für Ihr Unternehmen.

Martin Stoll

Verkaufsberater, Niedersachsen/Ostwestfalen



Wir sind für Sie da.

+49 5226 9830-0

RUWAC Industriesauger GmbH

Westthoyeler Straße 25 | 49328 Melle

ruwac@ruwac.de



Ruwac

ruwac.de



LinkedIn

linkedin.com/company/ruwac-industriesauger



YouTube

youtube.com/ruwacindustriesauger

Angaben zur Beschaffenheit und Verwendbarkeit der Produkte stellen keine Zusicherung von Eigenschaften dar, sondern dienen lediglich Informationszwecken. Maßgeblich für den Umfang unserer Lieferungen ist der jeweilige Vertragsgegenstand. Technische Daten und Abbildungen sind unverbindlich in Hinblick auf Lieferungen. Änderungen vorbehalten.