

# Industrie Sauger mit Benzinmotor BS 1000



# Unabhängig kraftvoll saugen

Dieser Spezial-Sauger ist mit einem 6,3 kW-Verbrennungsmotor(4 Takt) ausgestattet.

Er ist besonders geeignet für den Einsatz im Freien, z.B. auf Baustellen oder großen Freiflächen, wo entweder hohe Saugleistung verlangt wird, aber eine Stromquelle nicht vorhanden ist oder zu lange unhandliche Kabel verwendet werden müssten.

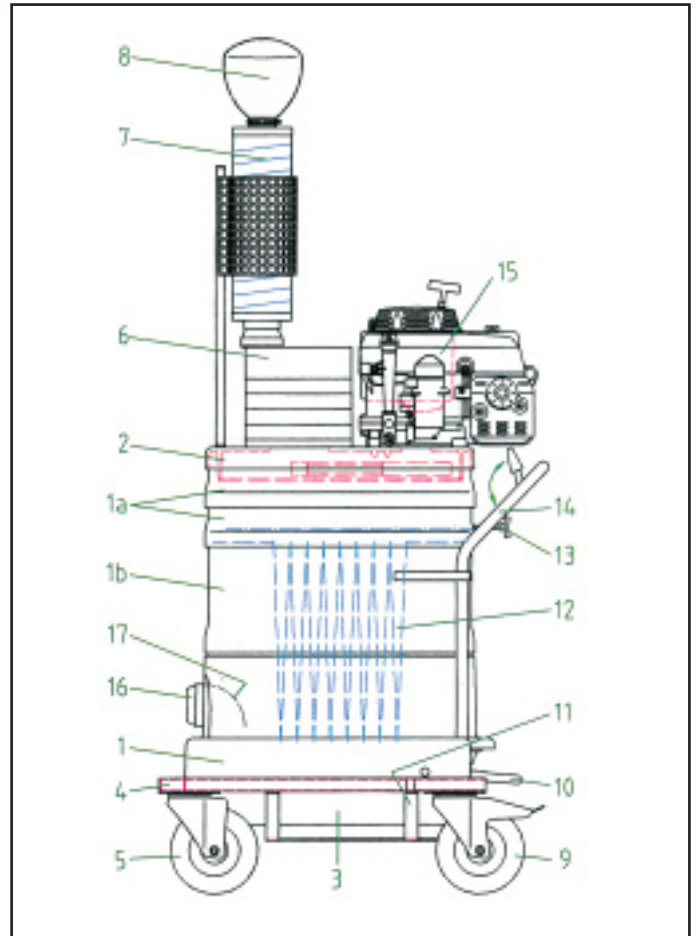

Länge (mm)	800
Breite (mm)	500
Höhe (mm)	1.050
kW	6,3
Filter (m <sup>2</sup> )	1,2 oder 2,6
Vacuum (mmWS)	2.200
Luftleistung (m <sup>3</sup> /h)	410
Behältervolumen (Liter)	35
Gewicht (kg)	83
Benzintank (Liter)	2
Verbrauch (g/kW)	315

- |                            |                         |
|----------------------------|-------------------------|
| 1 Gehäuse Unterteil, GFK   | 11 Stützkorb für Staub- |
| 1a Zwischenring klein, GFK | sammelbehälter          |
| 1b Zwischenring groß, GFK  | 12 Taschenfilter        |
| 2 Gehäuse Oberteil, GFK    | 13 Rüttelstange         |
| 3 Staubsammelbehälter      | 14 Schiebegriff         |
| 4 Großes Fahrgestell       | 15 Motor                |
| 5 Lenkrolle, ø 200 mm      | 16 Ansaugstutzen        |
| 6 Saugturbine              | 17 Deflektor            |
| 7 Flex. Rohrschalldämpfer  |                         |
| 8 Blasebeutel              |                         |
| 9 Bockrolle, ø 200 mm      |                         |
| 10 Fußhebelarretierung     |                         |

**Wir bieten fachliche Beratung und praktische Lösungsmöglichkeiten vor Ort!**